

Showmanship at Halter

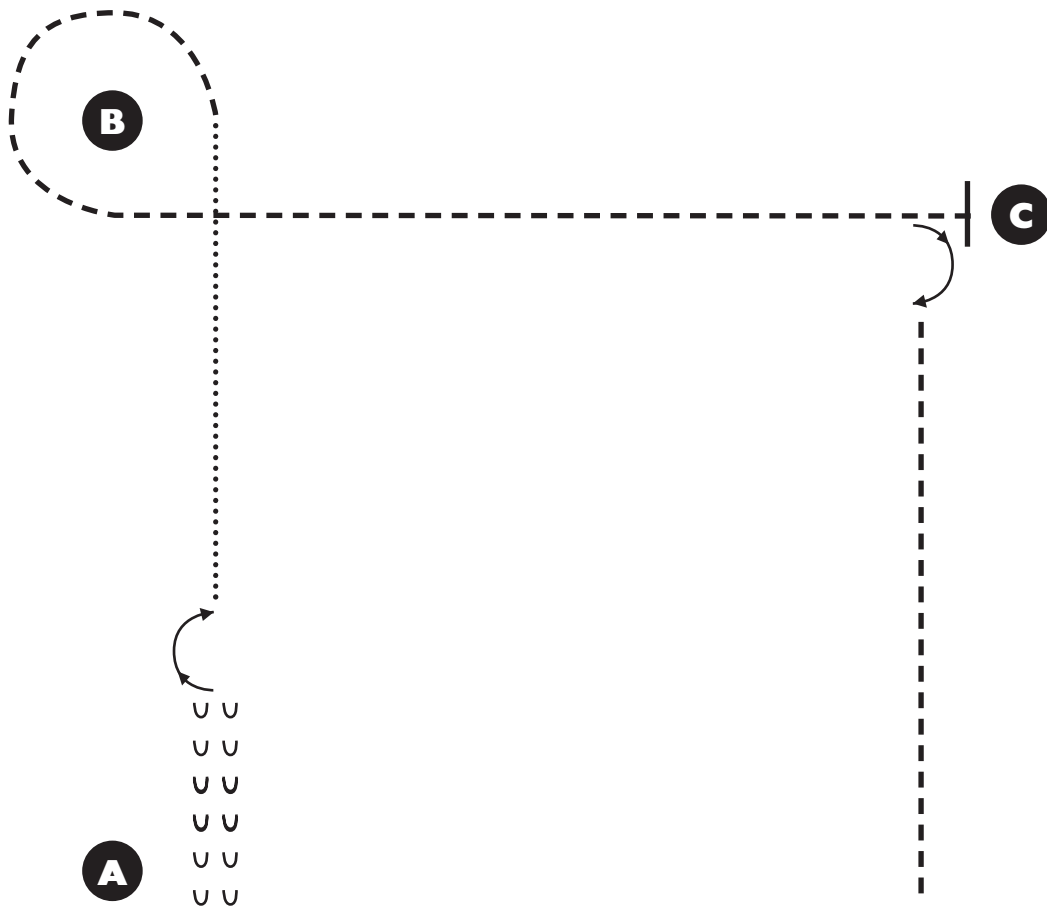

- A** Rückwärtsrichten · 180° Drehung
Im Schritt nach B
- B** Trab um B herum und dann nach C
- C** Inspektion des Richters
90° Drehung
Im Trab zurück zum Line up

Line up

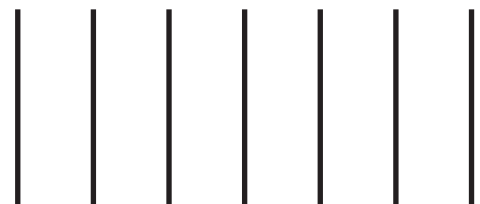

Walk Trot Horsemanship

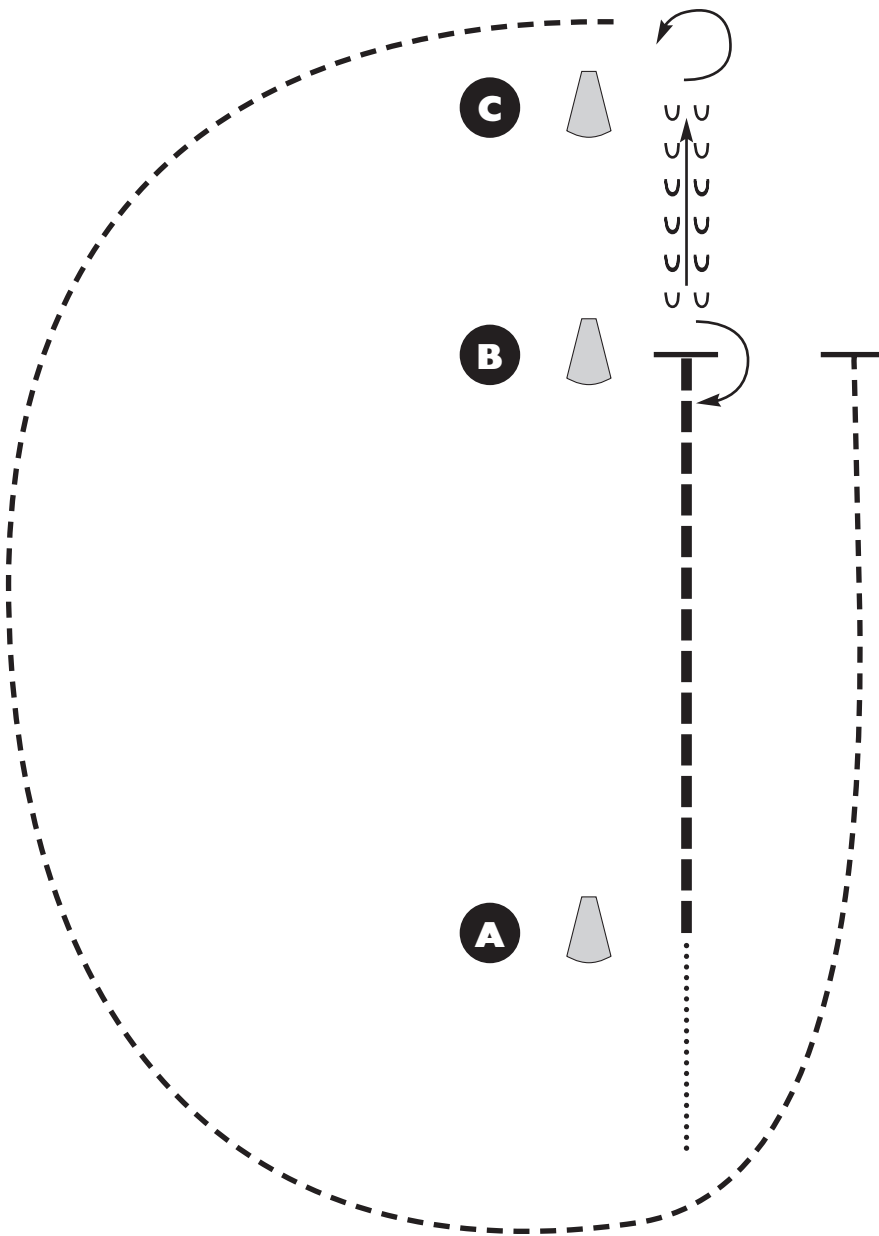

Line up



- A** im Schritt nach A
- A-B** Extended Jog, Stop
- B** Hinterhandwendung nach Rechts
- B-C** Rückwärtsrichten
- C** Hinterhandwendung nach Links
Jog um A herum nach B
Stop

Im Schritt zum Line up

Horsemanship

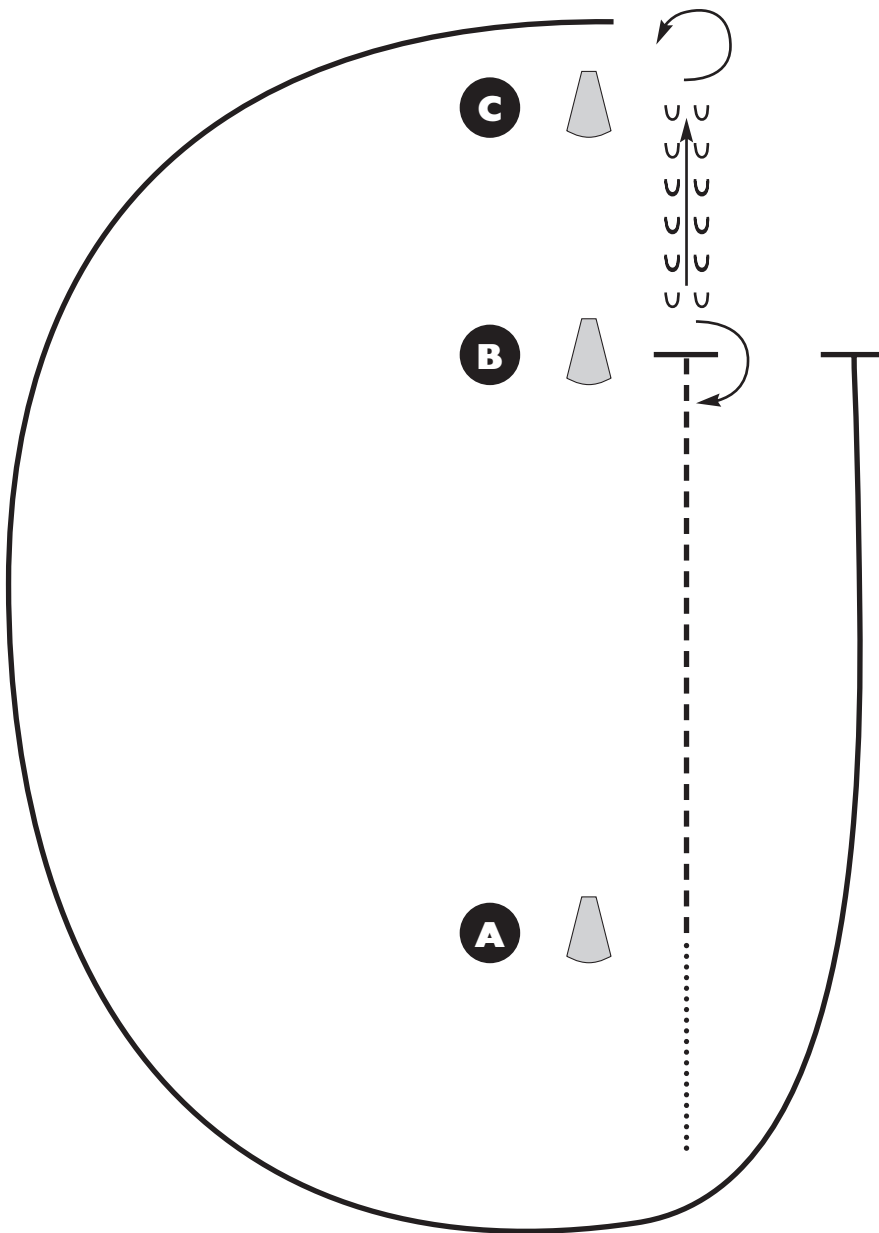

Line up



- A** im Schritt nach A
- A-B** Jog, Stop
- B** Hinterhandwendung nach Rechts
- B-C** Rückwärtsrichten
- C** Hinterhandwendung nach Links
Galopp um A herum nach B
Stop

Im Schritt zum Line up

Walk Trot Trail

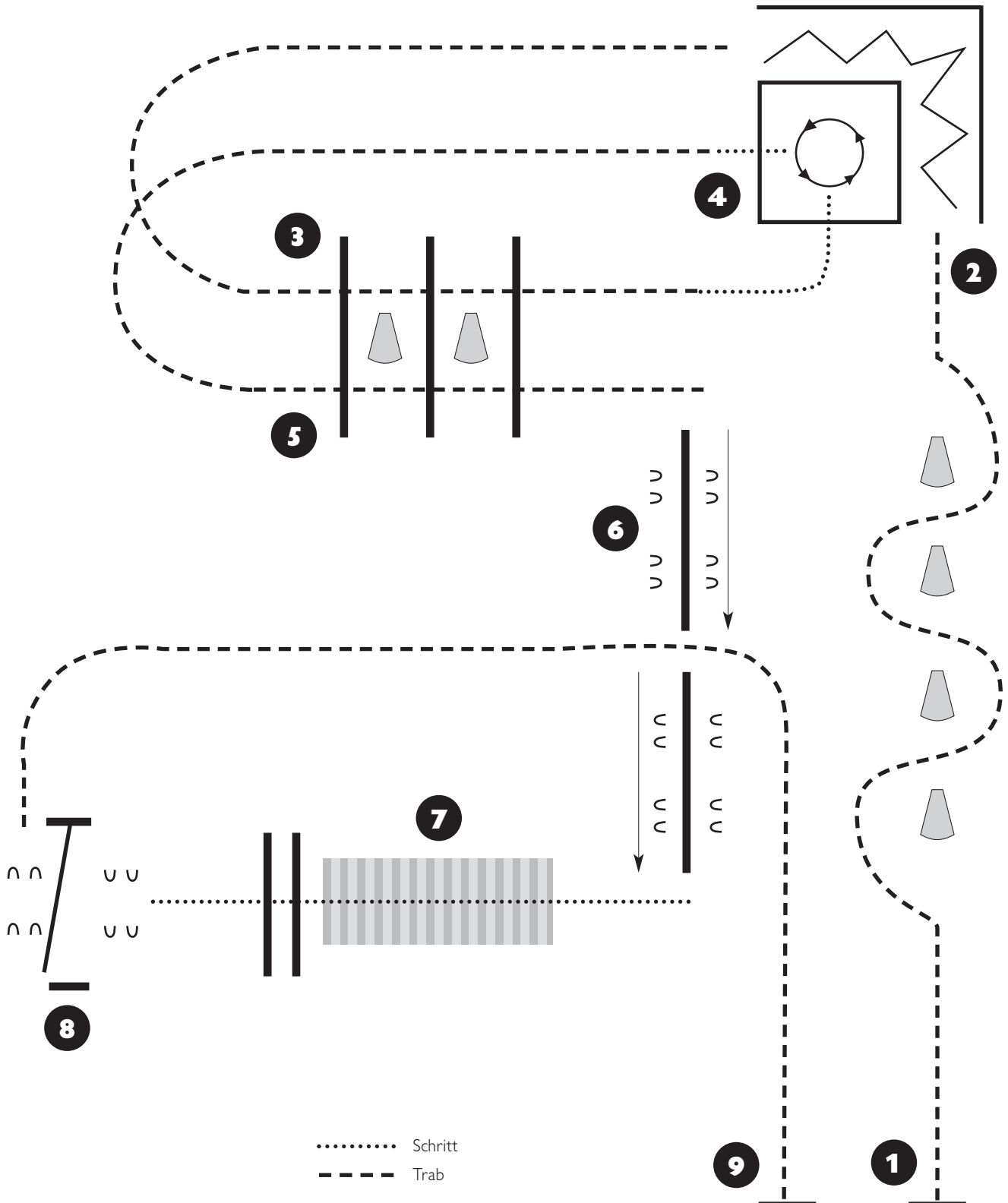

- 1** Stop, Trab um Pylonen
- 2** Rückwärts durchs L
- 3** Trab über Stangen

- 4** Linksdrehung Box
- 5** Trab über Stangen
- 6** Seitwärts nach rechts, Seitwärts nach links

- 7** im Schritt über Brücke
- 8** Tor, Trab
- 9** Stop

Trail

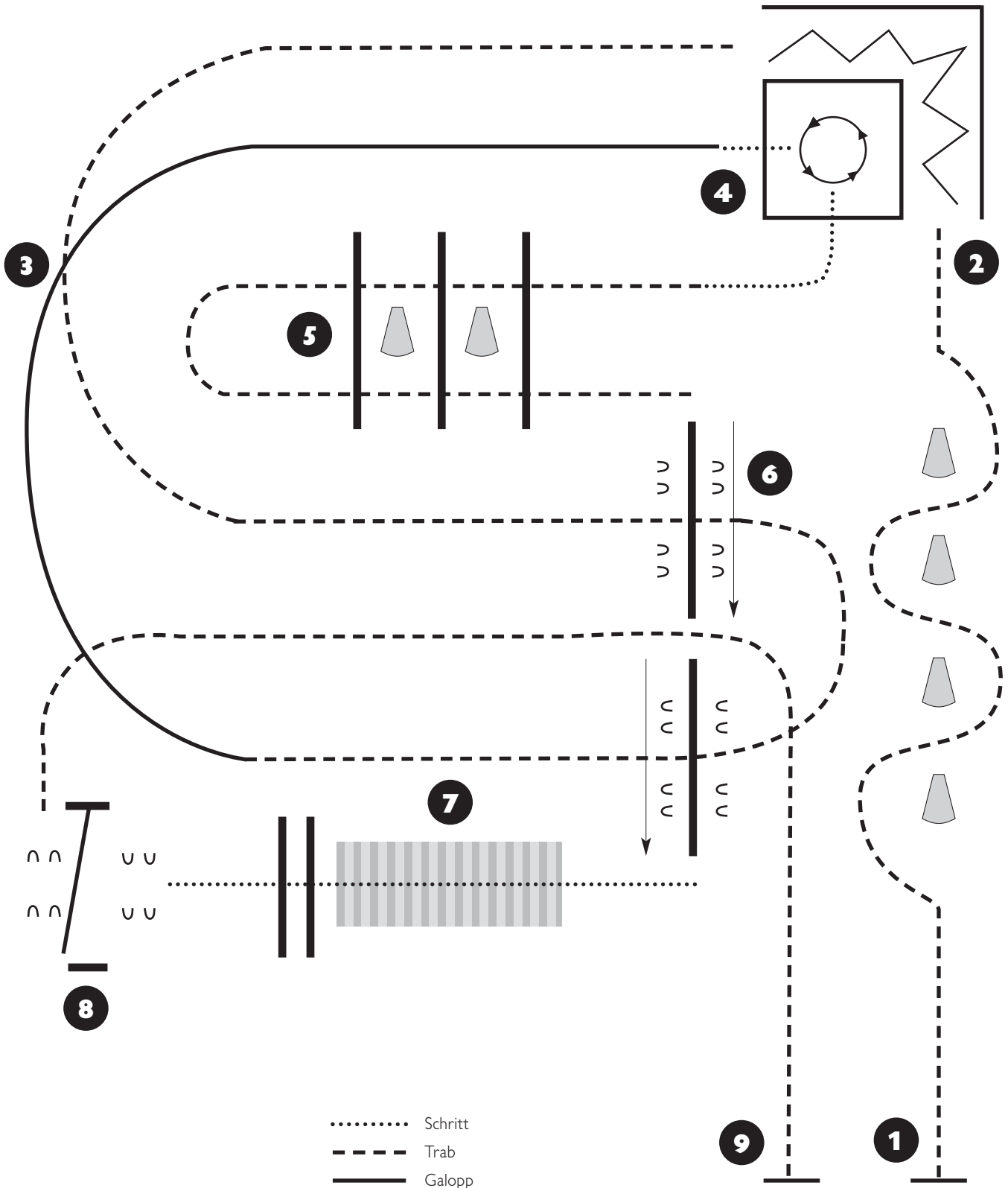

- 1** Stop, Trab um Pylonen
- 2** Rückwärts durchs L
- 3** Trab über Stangen, Rechtsgalopp bis Box, Schritt

- 4** Linksdrehung Box
- 5** Trab über Stangen
- 6** Seitwärts nach rechts, Seitwärts nach links

- 7** im Schritt über Brücke
- 8** Tor, Trab
- 9** Stop

Jackpot Reining

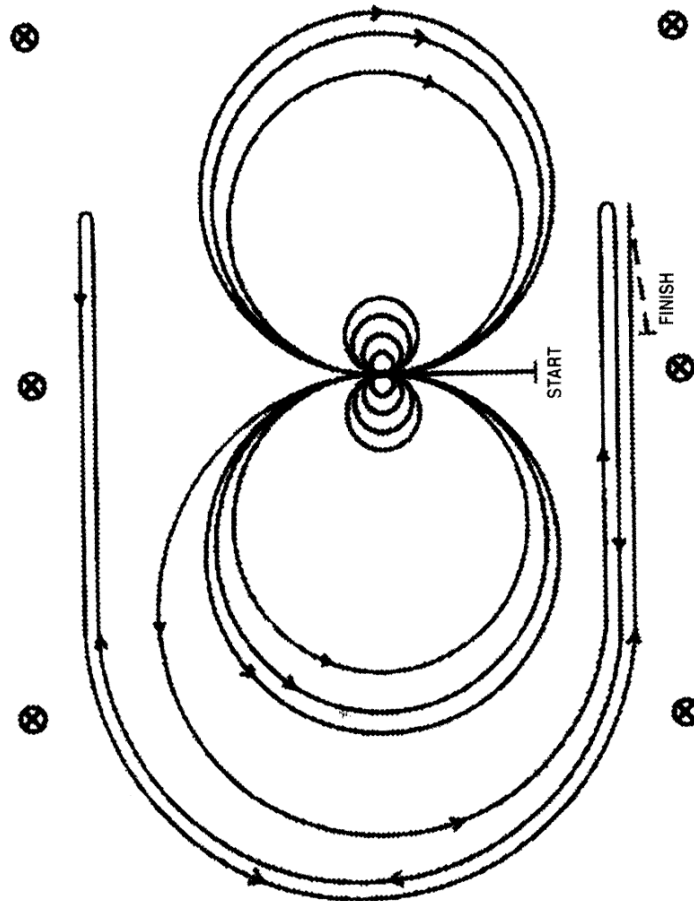

AQHA REINING PATTERN 6

Das Pferd muss vor Beginn der Aufgabe Schritt gehen oder anhalten.

Beginne in der Mitte der Arena mit Blickrichtung zur linken Bande (Begrenzung).

1. Vier Spins rechts herum.
2. Vier Spins links herum. Verharren.
3. Beginnend im Linksgalopp, reite drei Zirkel nach links: die ersten zwei Zirkel groß und schnell; den dritten Zirkel klein und langsam. Galoppwechsel in der Mitte der Arena.
4. Reite drei Zirkel nach rechts: die ersten zwei Zirkel groß und schnell; den dritten Zirkel klein und langsam. Galoppwechsel in der Mitte der Arena.
5. Beginne einen großen, schnellen Zirkel nach links, schließe diesen Zirkel aber nicht.
^ Schneller Galopp an der rechten Seite der Arena entlang bis hinter den Mittelmarker und dann, mindestens 6 Meter von der Bande entfernt, einen Roll Back nach rechts – kein Verharren.
6. Reite um den vorangegangenen Zirkel, schließe diesen Zirkel aber nicht. Schneller Galopp entlang der linken Seite der Arena bis hinter den Mittelmarker und dann, mindestens 6 Meter von der Bande entfernt, einen Roll Back nach links – kein Verharren.
7. Reite wieder um den vorangegangenen Zirkel, schließe diesen Zirkel aber nicht. Schneller Galopp entlang der rechten Seite der Arena bis hinter den Mittelmarker und dann, mindestens 6 Meter von der Bande entfernt, einen Sliding Stop. Mindestens 3 Meter Rückwärts richten. Verharren, um das Ende der Aufgabe anzuzeigen.

Der Reiter muss beim dafür bestimmten Richter die Zäumung abnehmen.

Reining

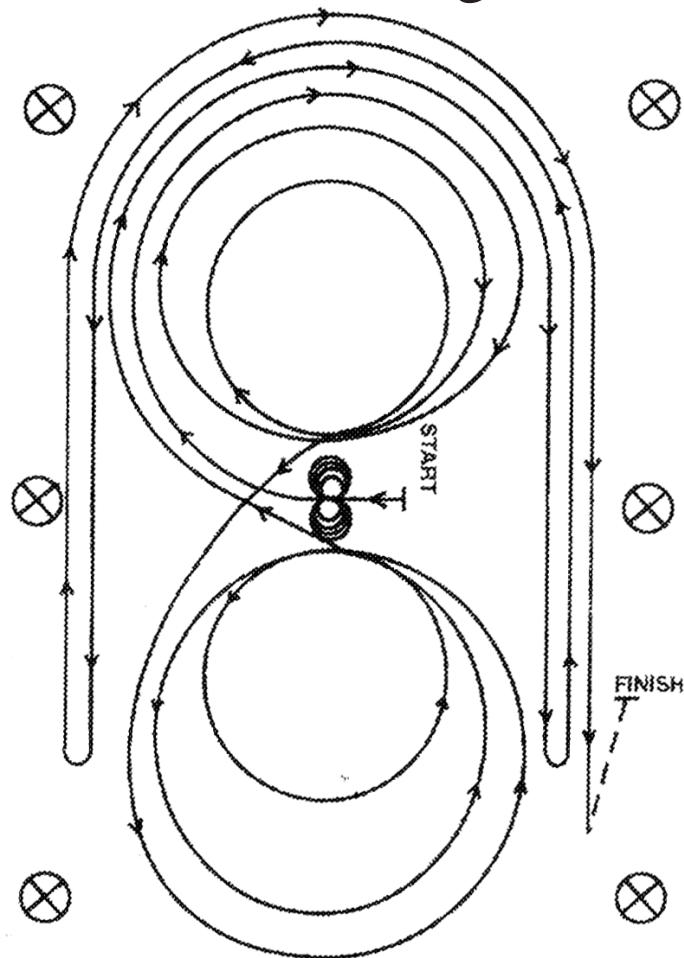

AQHA REINING PATTERN 8

Das Pferd muss vor Beginn der Aufgabe Schritt gehen oder anhalten.

Beginne in der Mitte der Arena mit Blickrichtung zur linken Bande (Begrenzung).

1. Vier Spins links herum.
2. Vier Spins rechts herum. Verharren.
3. Beginnend im Rechtsgalopp, reite drei Zirkel nach rechts: den ersten Zirkel groß und schnell; den zweiten Zirkel klein und langsam, den dritten Zirkel groß und schnell. Galoppwechsel in der Mitte der Arena.
4. Reite drei Zirkel nach links: den ersten Zirkel groß und schnell; den zweiten Zirkel klein und langsam, den dritten Zirkel groß und schnell. Galoppwechsel in der Mitte der Arena.
5. Beginne einen großen, schnellen Zirkel nach rechts, schließe diesen Zirkel aber nicht. Schneller Galopp an der rechten Seite der Arena entlang bis hinter den Mittelmarker und dann, mindestens 6 Meter von der Bande entfernt, einen Roll Back nach links – kein Verharren.
6. Reite um den vorangegangenen Zirkel, schließe diesen Zirkel aber nicht. Schneller Galopp entlang der linken Seite der Arena bis hinter den Mittelmarker und dann, mindestens 6 Meter von der Bande entfernt, einen Roll Back nach rechts – kein Verharren.
7. Reite wieder um den vorangegangenen Zirkel, schließe diesen Zirkel aber nicht. Schneller Galopp entlang der rechten Seite der Arena bis hinter den Mittelmarker und dann, mindestens 6 Meter von der Bande entfernt, einen Sliding Stop. Mindestens 3 Meter Rückwärts richten. Verharren, um das Ende der Aufgabe anzuzeigen.

Der Reiter muß beim dafür bestimmten Richter die Zäumung abnehmen.