

Showmanship at Halter

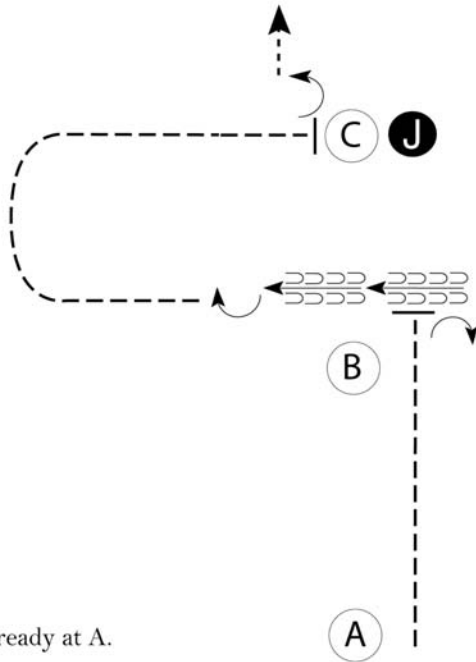

Be ready at A.

1. Trot from A past B and stop.
2. Perform a 90 degree turn.
3. Back past B.
3. Perform a 180 degree turn.
4. Trot with speed to C.
5. Stop and set up for inspection.
6. When dismissed, perform a 90 degree pull turn and walk straight away.

Walk	-----
Trot	-----
Back	← 3 3 3 3 3
Marker	Ⓚ
Judge	●

Follow the instructions of your ring steward.

Showmanship at Halter

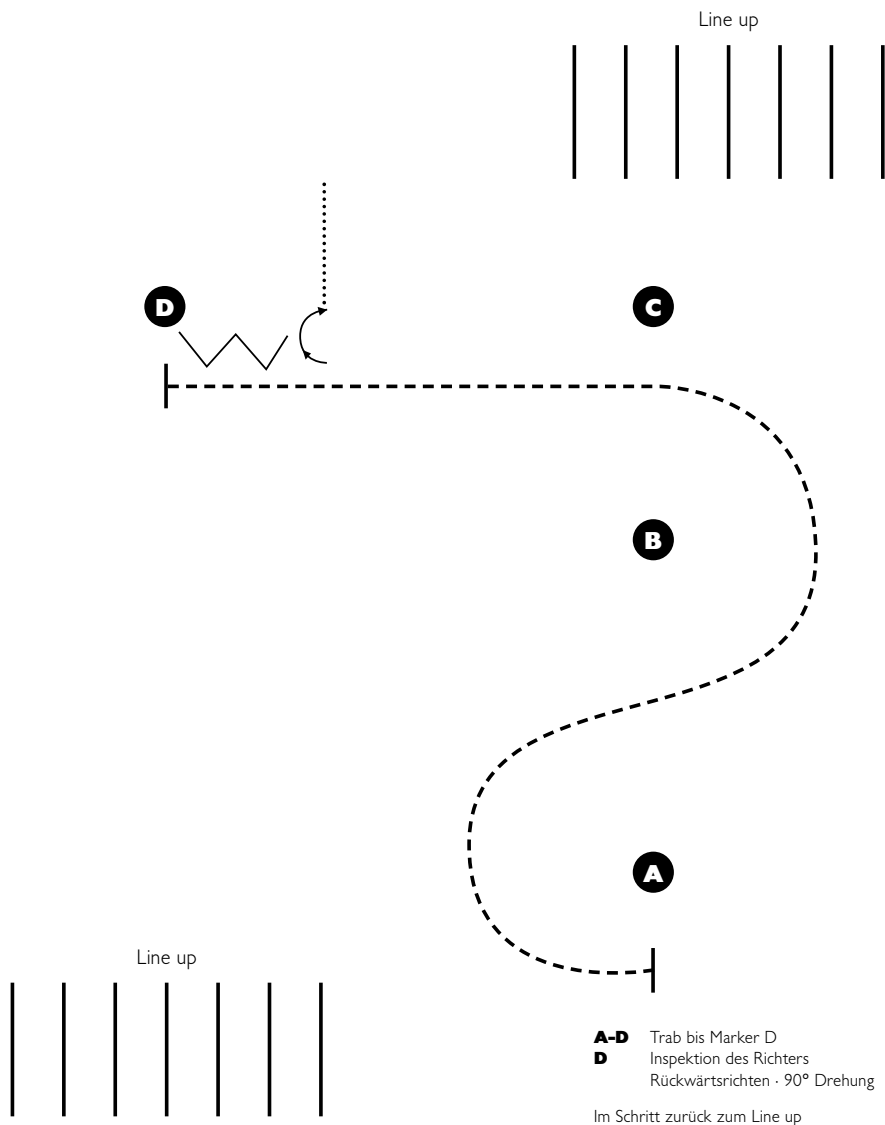

Showmanship at Halter

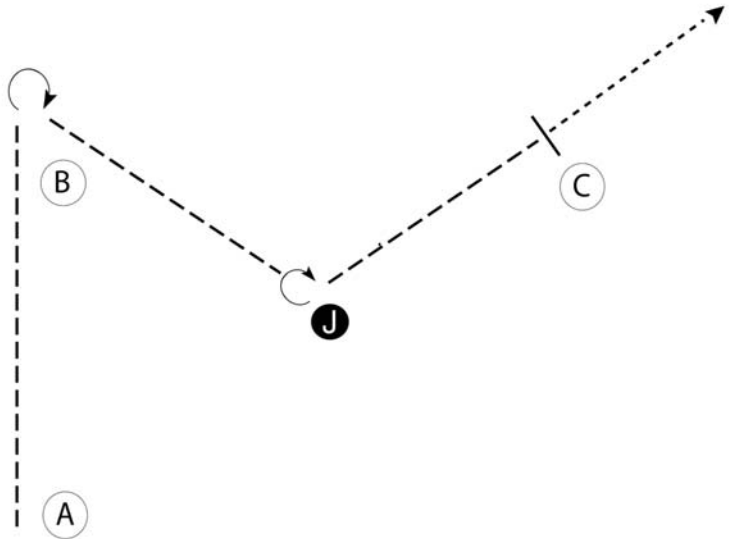

Be ready at A.

1. Trot to and past B.
2. Stop past B, turn 135 degrees and trot to judge.
3. Stop and set up for inspection.
4. When dismissed, do a 3/4 turn and trot to C.
5. Stop at C. When dismissed, walk straight away from C to exit.

Walk	-----
Trot	- - - - -
Back	← 3 3 3 3
Marker	⊙ B
Judge	● J

Hunt Seat Equitation

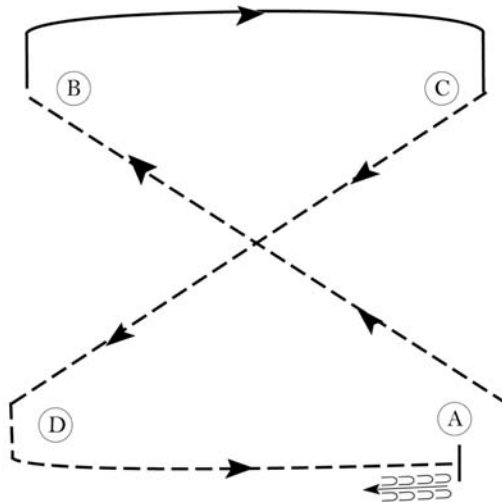

Be ready at A.

1. Posting trot on the left diagonal to B.
2. Canter on the right lead to and around C.
3. Posting trot on the right diagonal to D.
4. Sitting trot to A.
5. Halt at A and back approximately one horse length.

Exit at a sitting trot.

Walk	-----
Trot	- - - - -
Extended Trot	— — — —
Canter	—————
Leg Yield	
Lead Change	— / —
Back	←←←←←
Marker	(B)
Sidepass	←←←←←
Hand Gallop	— — — —

Trail

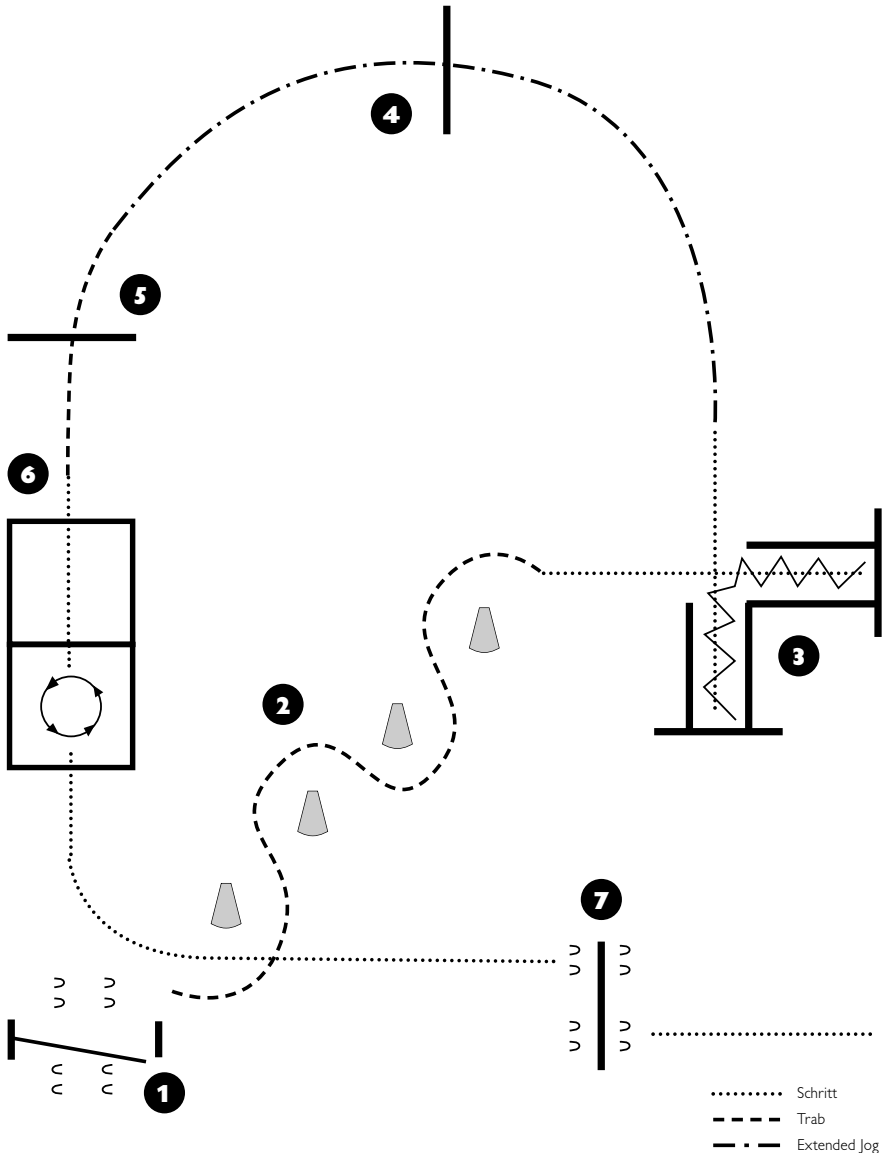

- 1** Tor
2 Trab um Pylonen, Schritt
3 Rückwärts durchs L, Schritt

- 4** Extended Jog über Stange
5 Trab über Stange
6 Schritt über Stangen und Linksdrehung Box

- 7** im Schritt über Stange
 Seitwärts nach rechts, Schritt

Trail

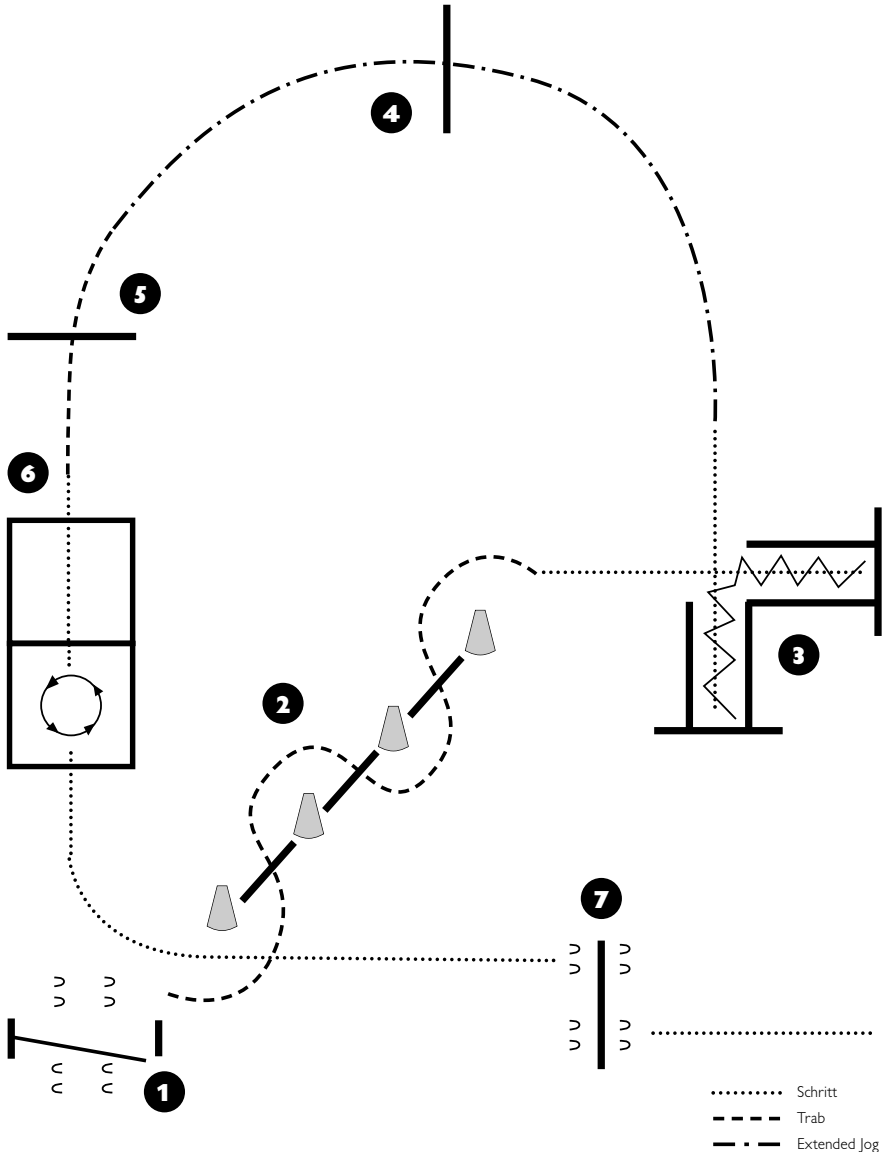

- 1 Tor
- 2 Trab um Pylonen/über Stangen
- 3 Rückwärts durchs L, Schritt

- 4 Extended Jog über Stange
- 5 Trab über Stange
- 6 Schritt über Stangen und Linksdrehung Box

- 7 im Schritt über Stange
 Seitwärts nach rechts, Schritt

Trail

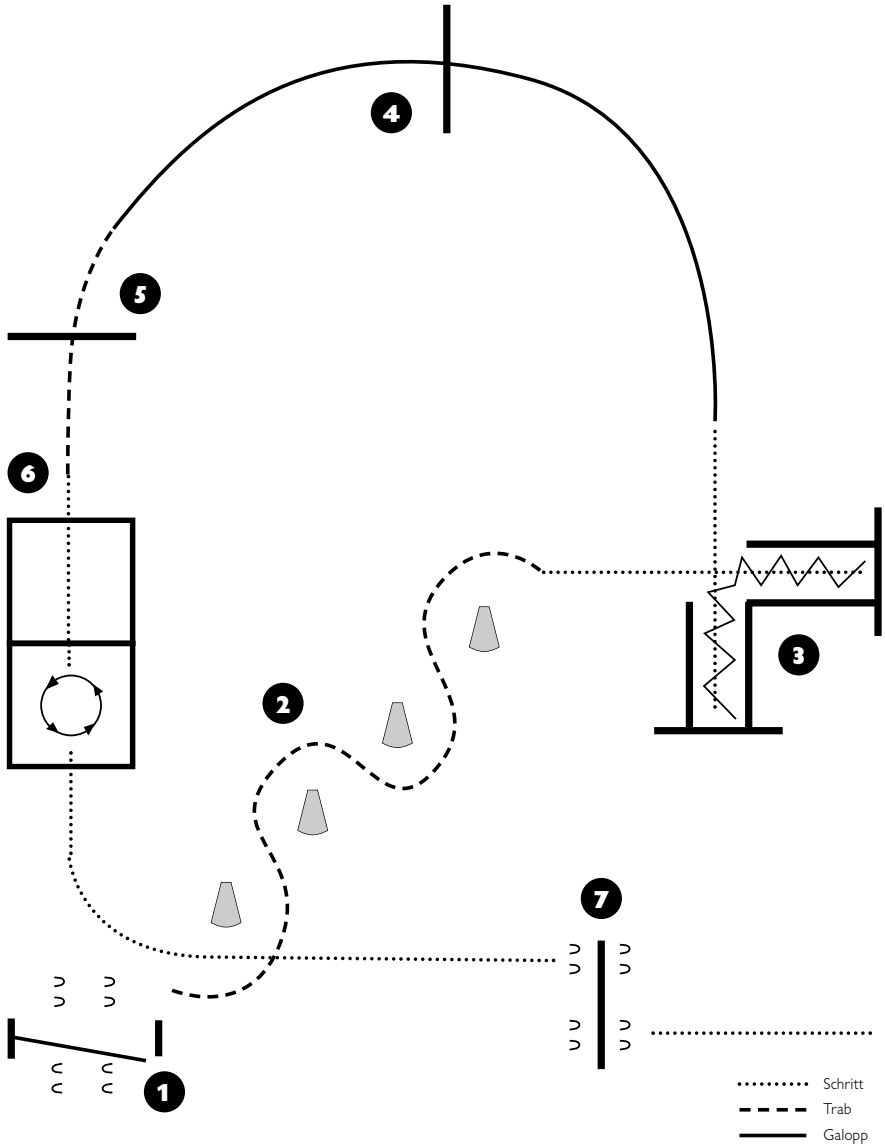

- 1** Tor
2 Trab um Pylonen, Schritt
3 Rückwärts durchs L, Schritt

- 4** Galopp über Stange
5 Trab über Stange
6 Schritt über Stangen und Linksdrehung Box

- 7** im Schritt über Stange
 Seitwärts nach rechts, Schritt

Trail

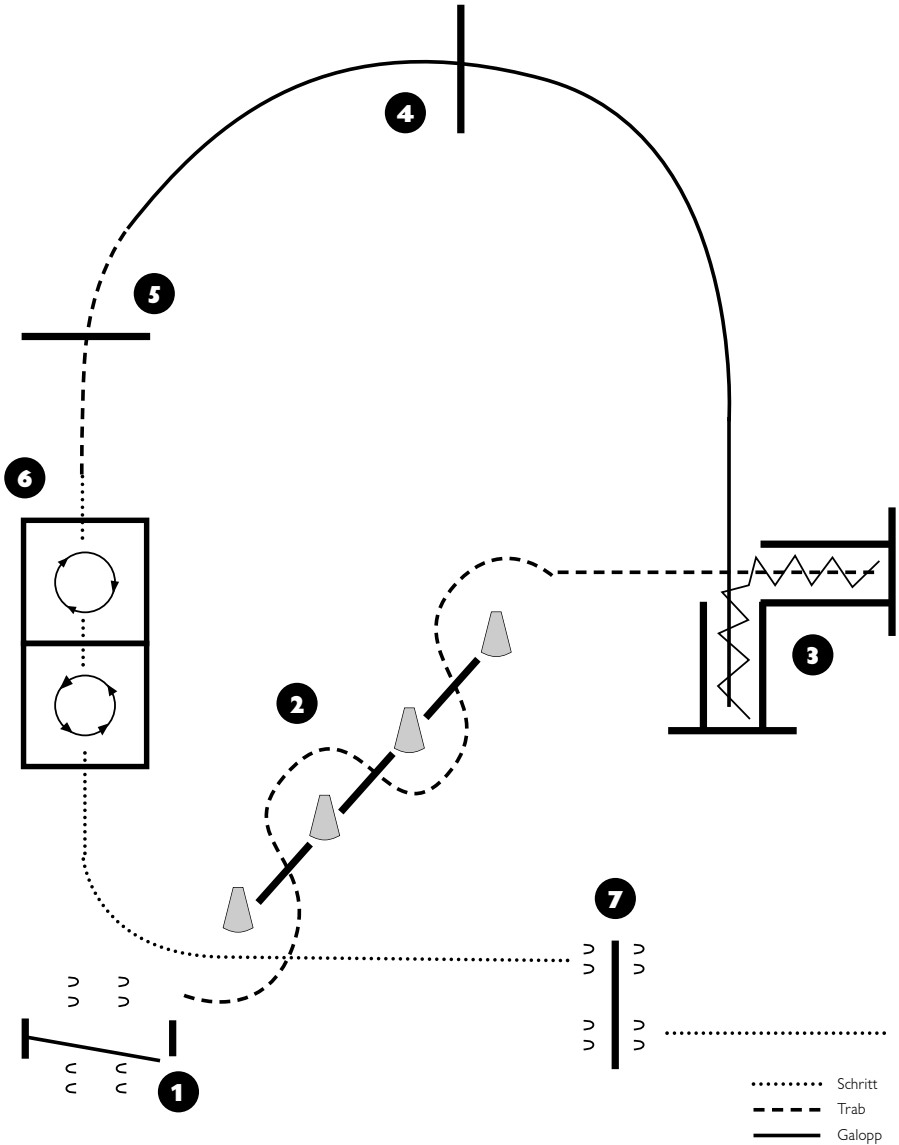

- 1** Tor
2 Trab um Pylonen/über Stangen
3 Rückwärts durchs L, Linksgalopp

- 4** Galopp über Stange
5 Trab über Stange
6 Rechts- und Linksdrehung Box

- 7** im Schritt über Stange
 Seitwärts nach rechts, Schritt

Trail

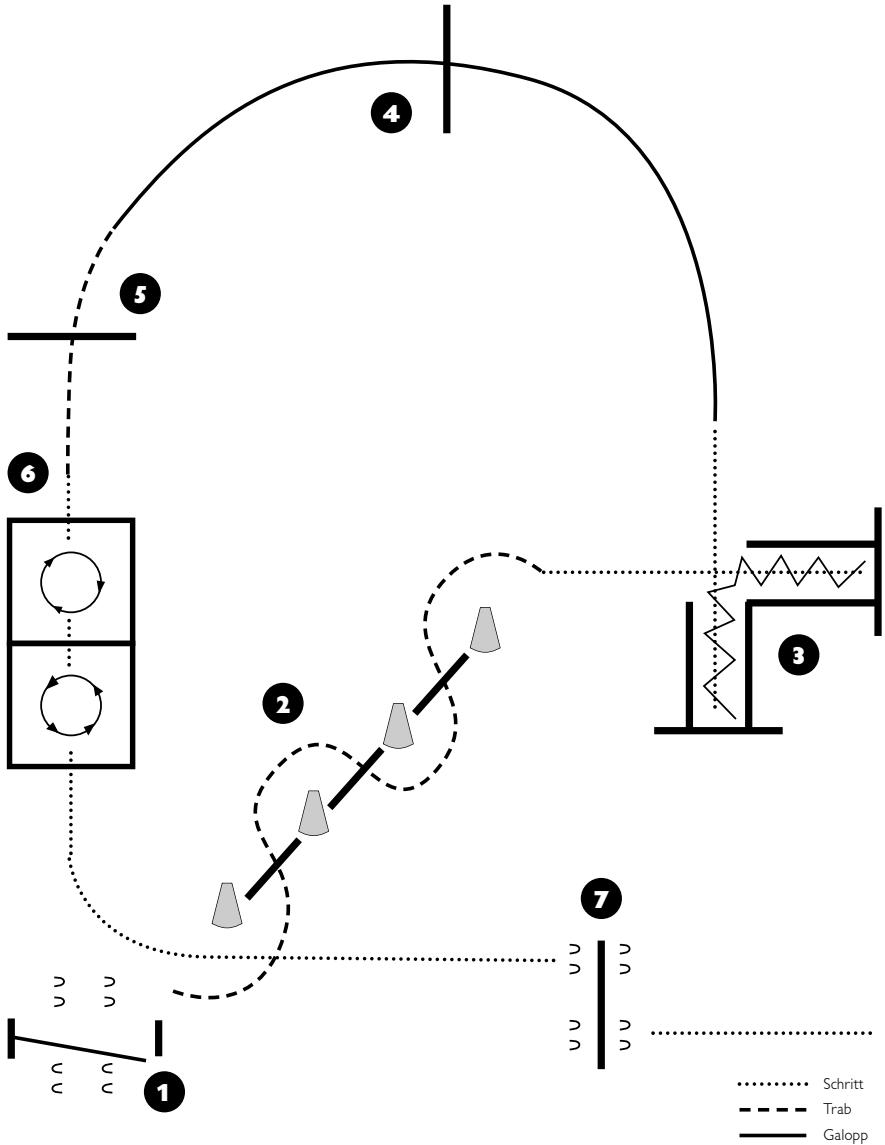

- 1** Tor
2 Trab um Pylonen/über Stangen
3 Rückwärts durchs L, Schritt

- 4** Galopp über Stange
5 Trab über Stange
6 Rechts- und Linksdrehung Box

- 7** im Schritt über Stange
 Seitwärts nach rechts, Schritt

Western Riding

Western Riding Pattern 4

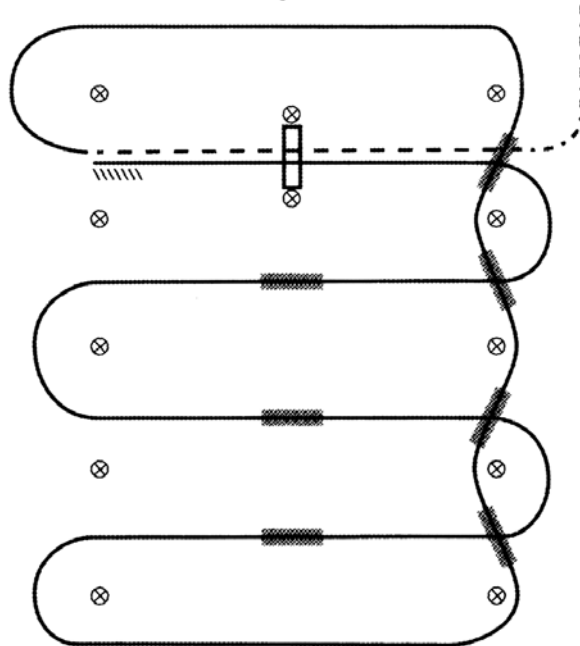

WALK - - - - - JOG - - - - -
 LEAD CHANGING AREA  LOPE _____

1. Schritt, Übergang zum Trab, Trab über die Stange
2. Übergang zum Rechtsgalopp
3. Erster Wechsel beim Kreuzen
4. Zweiter Wechsel beim Kreuzen
5. Dritter Wechsel beim Kreuzen
6. Vierter Wechsel beim Kreuzen
7. Erster Wechsel auf der Mittellinie
8. Zweiter Wechsel auf der Mittellinie
9. Dritter Wechsel auf der Mittellinie
10. Galopp über die Stange
11. Galopp, Stopp und Rückwärtsrichten

Horsemanship

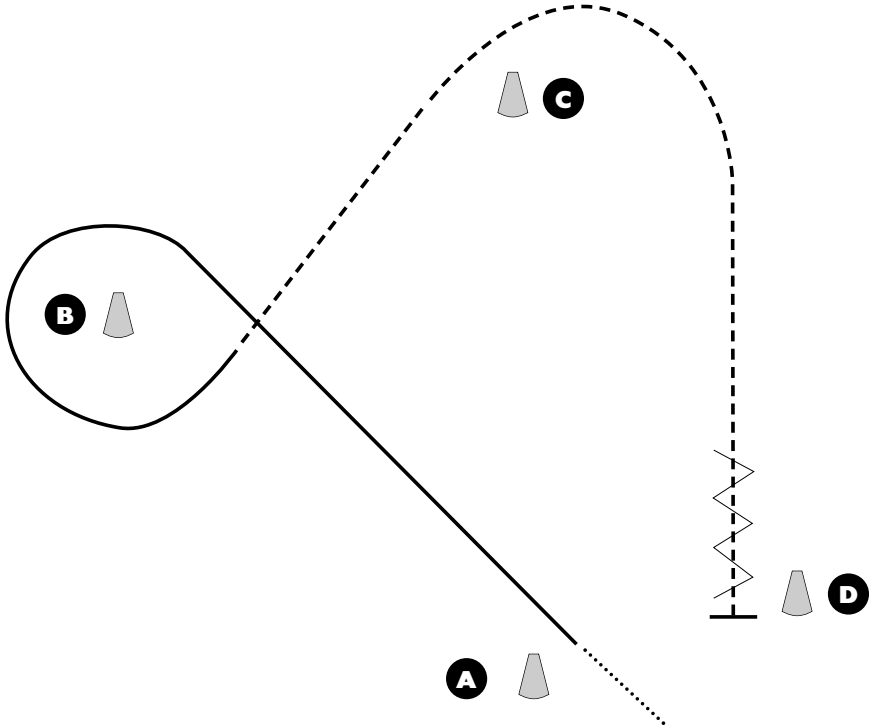

Line up



- A-B** Schritt, Linksgalopp
- B-D** Jog
- D** Stop und Rückwärtsrichten

Im Schritt zum Line up

Horsemanship

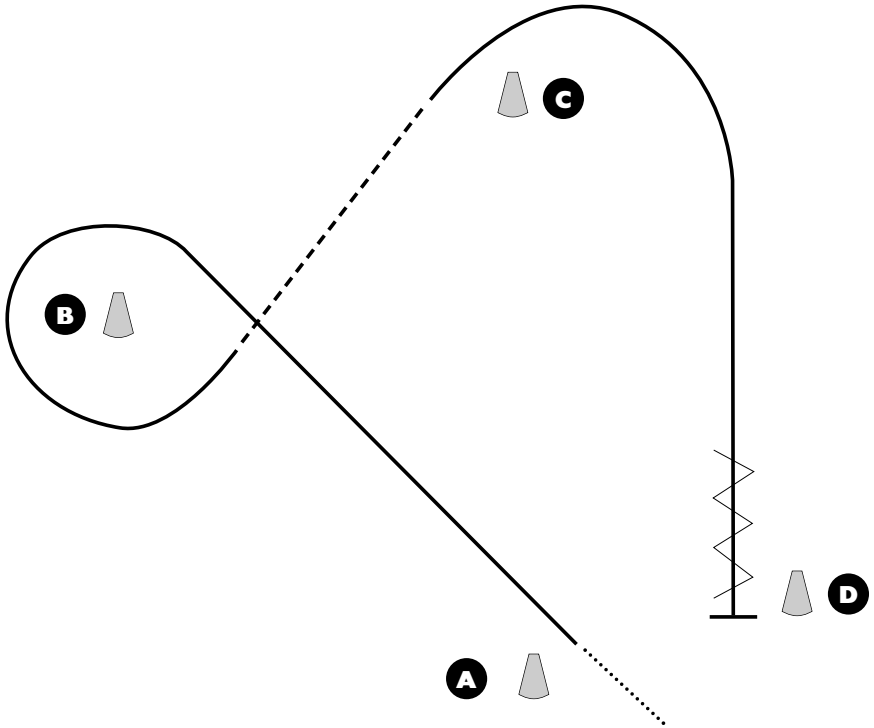

Line up



- A-B** Schritt, Linksgalopp
- B-C** Jog
- C-D** Rechtsgalopp
- D** Stop und Rückwärtsrichten

Im Schritt zum Line up

Reining

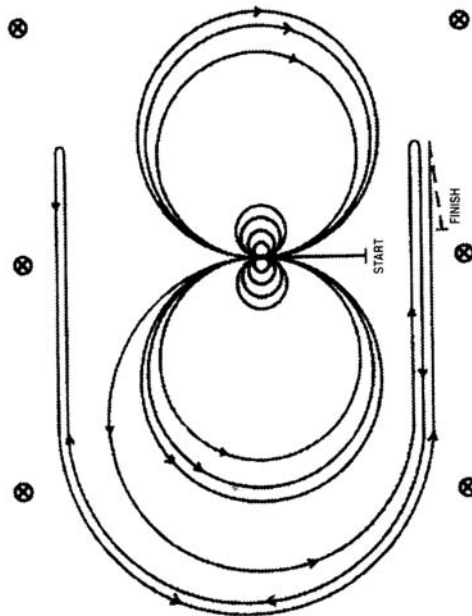

AQHA REINING PATTERN 6

Das Pferd muss vor Beginn der Aufgabe Schritt gehen oder anhalten.

Beginne in der Mitte der Arena mit Blickrichtung zur linken Bande (Begrenzung).

1. Vier Spins rechts herum.
2. Vier Spins links herum. Verharren.
3. Beginnend im Linksgalopp, reite drei Zirkel nach links: die ersten zwei Zirkel groß und schnell; den dritten Zirkel klein und langsam. Galoppwechsel in der Mitte der Arena.
4. Reite drei Zirkel nach rechts: die ersten zwei Zirkel groß und schnell; den dritten Zirkel klein und langsam. Galoppwechsel in der Mitte der Arena.
5. Beginne einen großen, schnellen Zirkel nach links, schließe diesen Zirkel aber nicht.
Schneller Galopp an der rechten Seite der Arena entlang bis hinter den Mittelmarker und dann, mindestens 6 Meter von der Bande entfernt, einen Roll Back nach rechts – kein Verharren.
6. Reite um den vorangegangenen Zirkel, schließe diesen Zirkel aber nicht. Schneller Galopp entlang der linken Seite der Arena bis hinter den Mittelmarker und dann, mindestens 6 Meter von der Bande entfernt, einen Roll Back nach links – kein Verharren.
7. Reite wieder um den vorangegangenen Zirkel, schließe diesen Zirkel aber nicht. Schneller Galopp entlang der rechten Seite der Arena bis hinter den Mittelmarker und dann, mindestens 6 Meter von der Bande entfernt, einen Sliding Stop. Mindestens 3 Meter Rückwärts richten. Verharren, um das Ende der Aufgabe anzuzeigen.

Der Reiter muss beim dafür bestimmten Richter die Zäumung abnehmen.

Reining

AQHA REINING PATTERN 11

NUR FÜR NOVICE AMATEURE, NOVICE-YOUTH und YOUTH
13 UND JÜNGER

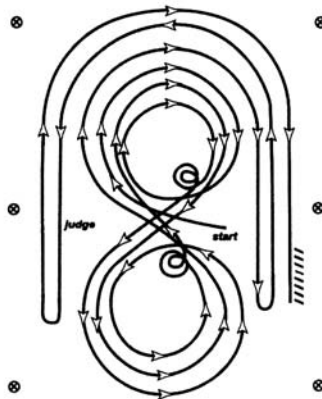

Marker an der Bande sind vorgeschrieben.

Reite das Pattern (die Aufgabe) wie folgt:

Das Pferd muss vor Beginn der Aufgabe Schritt gehen oder anhalten.

1. Starte im Rechtsgalopp am Mittelmarker und reite einen großen, schnellen Zirkel nach rechts.
2. Verkleinere den Zirkel zu einem kleinen Zirkel bis der Mittelmarker erreicht ist; Stop.
3. Am Mittelmarker zwei Spins rechts herum. Am Ende der Spins soll das Pferd mit Blickrichtung zur linken Bande (Begrenzung) stehen. Kurzes Verharren.
4. Beginne im Linksgalopp und reite einen großen, schnellen Zirkel nach links.
5. Dann einen kleinen Zirkel, wieder kleiner werdend zur Mitte der Arena; Stop.
Kein Verharren nach diesen Stops.
6. Zwei Spins links herum, kurzes Verharren mit Blickrichtung zur linken Bande.
7. Beginne im Rechtsgalopp und reite eine schnelle Acht (Figur 8) auf dem Weg der vorangegangenen großen Zirkel, schließe die Acht und wechsele den Galopp.
8. Beginne einen großen, schnellen Zirkel nach rechts, aber schließe diesen Zirkel nicht. Schneller Galopp an der rechten Seite der Arena entlang bis hinter den Mittelmarker und dann einen Roll Back nach links – mindestens 6 Meter von der Bande entfernt. Kein Verharren.
9. Reite um den vorangegangenen Zirkel, schließe diesen Zirkel aber nicht. Schneller Galopp entlang der linken Seite der Arena bis hinter den Mittelmarker und dann, mindestens 6 Meter von der Bande entfernt, einen Roll Back nach rechts – kein Verharren.
10. Reite wieder um den vorangegangenen Zirkel, schließe diesen Zirkel aber nicht. Schneller Galopp entlang der rechten Seite der Arena bis hinter den Mittelmarker und dann, mindestens 6 Meter von der Bande entfernt, einen Sliding Stop. Mindestens 3 Meter rückwärts richten. Verharren, um das Ende der Aufgabe anzuzeigen.

Der Reiter muss beim dafür bestimmten Richter die Zäumung abnehmen.

Jackpot-Reining

AQHA REINING PATTERN 3

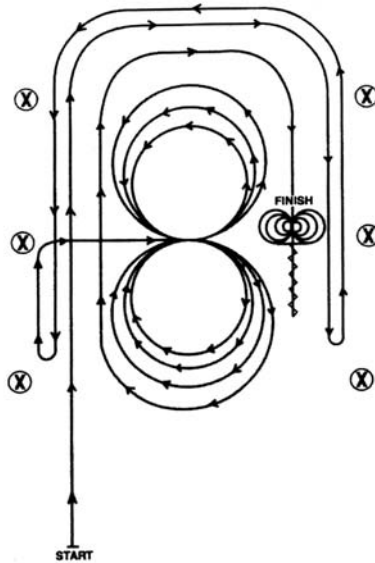

1. Galoppiere geradeaus entlang der linken Seite der Arena, mindestens 6 Meter von der Bande entfernt bleibend, reite um das Ende (kurze Seite) der Arena, schneller Galopp geradeaus an der gegenüber liegenden oder rechten Seite der Arena entlang bis hinter den Mittelmarker und dann einen Roll Back nach links – kein Verharren.
2. Galoppiere geradeaus entlang der rechten Seite der Arena, mindestens 6 Meter von der Bande entfernt bleibend, reite wieder um das Ende (kurze Seite) der Arena, schneller Galopp geradeaus an der linken Seite der Arena entlang bis hinter den Mittelmarker und dann einen Roll Back nach rechts – kein Verharren.
3. Galoppiere an der linken Seite der Arena entlang bis zum Mittelmarker. Am Mittelmarker soll das Pferd im Rechtsgalopp sein. Lenke das Pferd im Rechtsgalopp zum Mittelpunkt der Arena und reite drei Zirkel nach rechts: die ersten zwei Zirkel groß und schnell; den dritten Zirkel klein und langsam. Galoppwechsel in der Mitte der Arena.
4. Reite drei Zirkel nach links: die ersten zwei Zirkel groß und schnell; den dritten Zirkel klein und langsam. Galoppwechsel in der Mitte der Arena.
5. Beginne einen großen, schnellen Zirkel nach rechts, schließe diesen aber nicht. Galoppiere geradeaus entlang der linken Seite der Arena, mindestens 6 Meter von der Bande entfernt bleibend, reite wieder um das Ende (kurze Seite) der Arena, schneller Galopp geradeaus an der gegenüber liegenden oder rechten Seite der Arena entlang bis hinter den Mittelmarker und dann einen Sliding Stop. Mindestens 3 Meter rückwärts richten. Verharren.
6. Vier Spins rechts herum.
7. Vier Spins links herum. Verharren, um das Ende der Aufgabe anzuzeigen.

Der Reiter muss beim dafür bestimmten Richter die Zäumung abnehmen.

Horsemanship

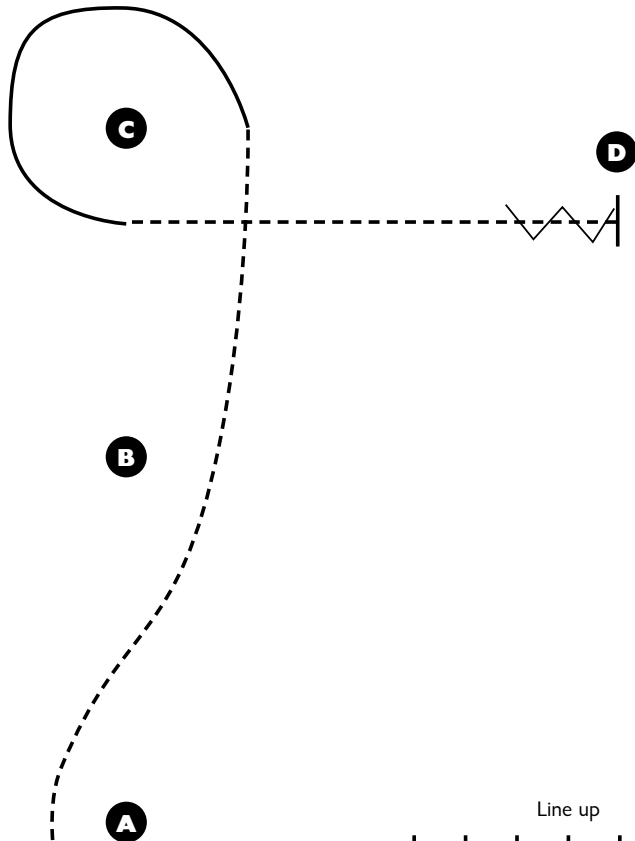

- A-C** Jog
- C** Linksgalopp um C herum
- C-D** Jog
- D** Stop · Rückwärtsrichten

Im Schritt zum Line up

Line up

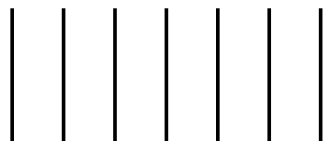

Trail

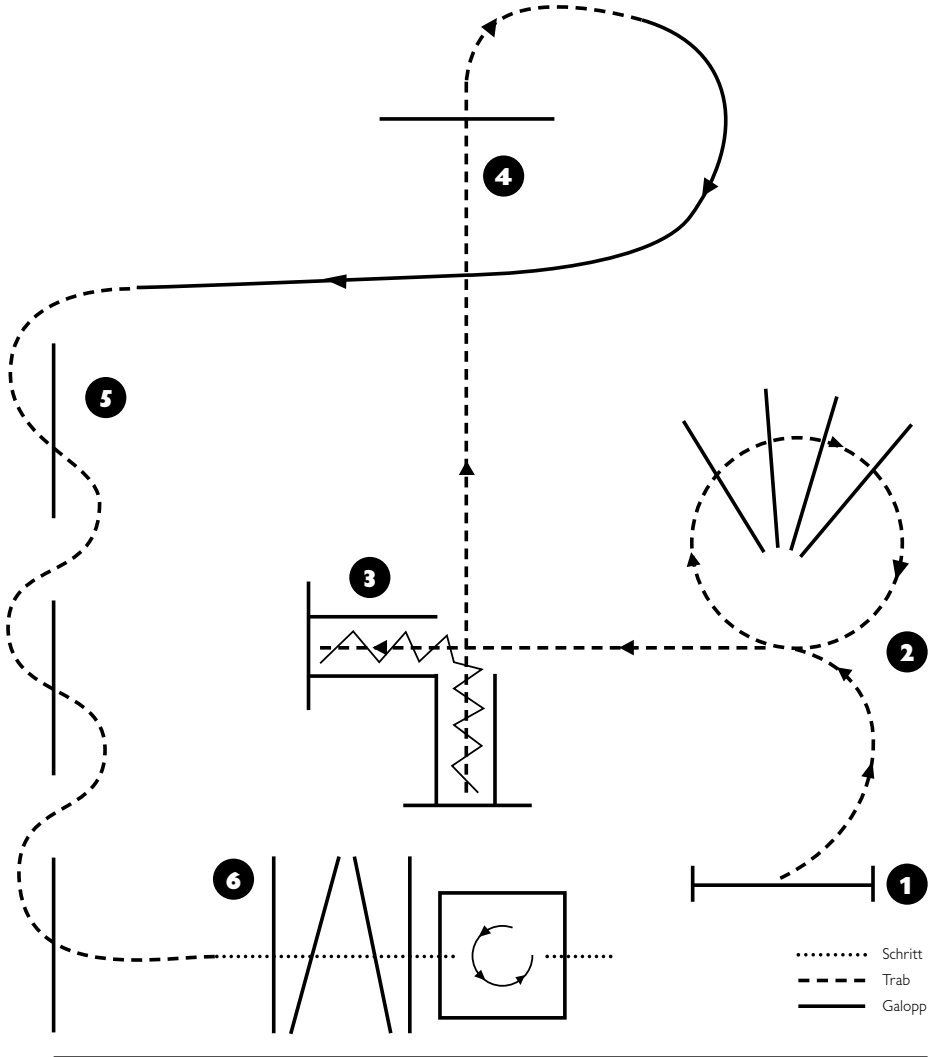

1 Tor
2 Jog über Stangen

3 Jog ins L. Back, im Jog raus
4 Jog über Stange, Rechtsgalopp

5 Jog über Stangen
6 im Schritt über die Stangen

7 Box, Linksdrehung,
 im Schritt raus

Trail

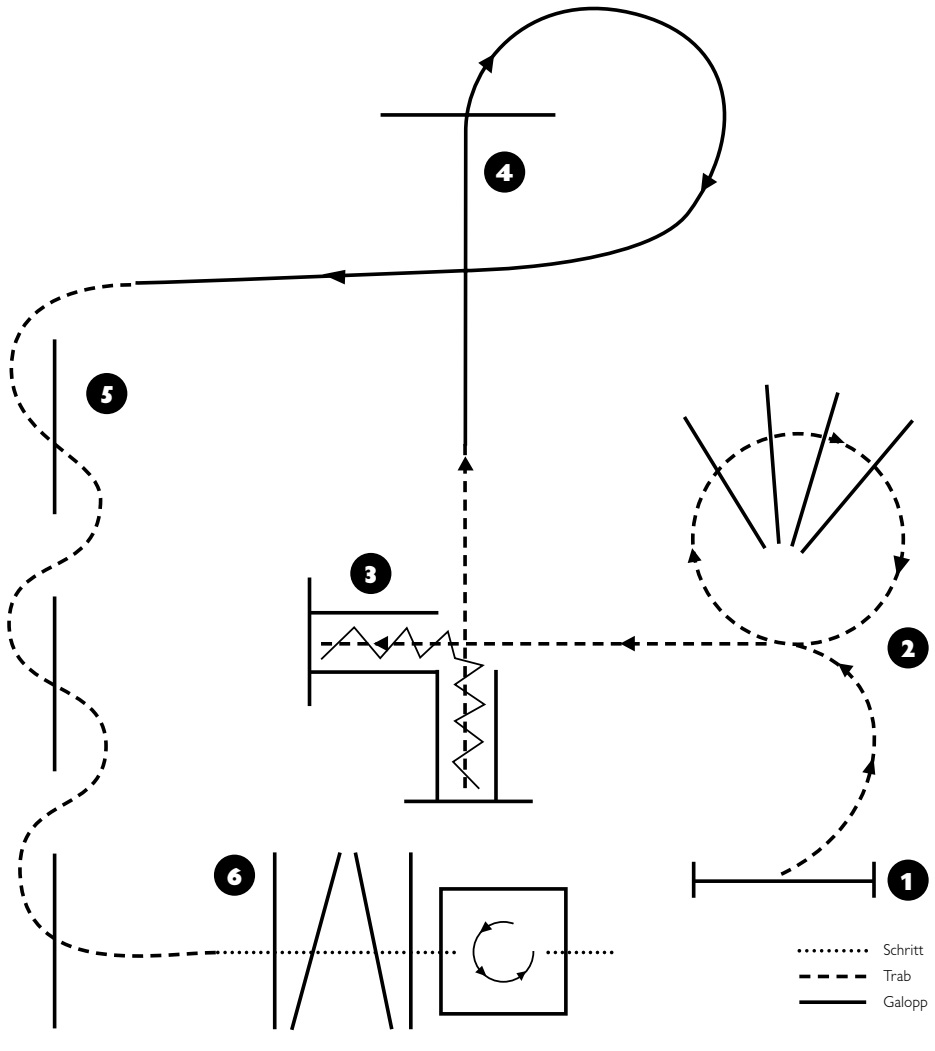

1 Tor
2 Jog über Stangen

3 Jog ins L. Back, im Jog raus
4 Galopp über Stange

5 Jog über Stangen
6 im Schritt über die Stangen

7 Box, Linksdrehung,
im Schritt raus

Trail

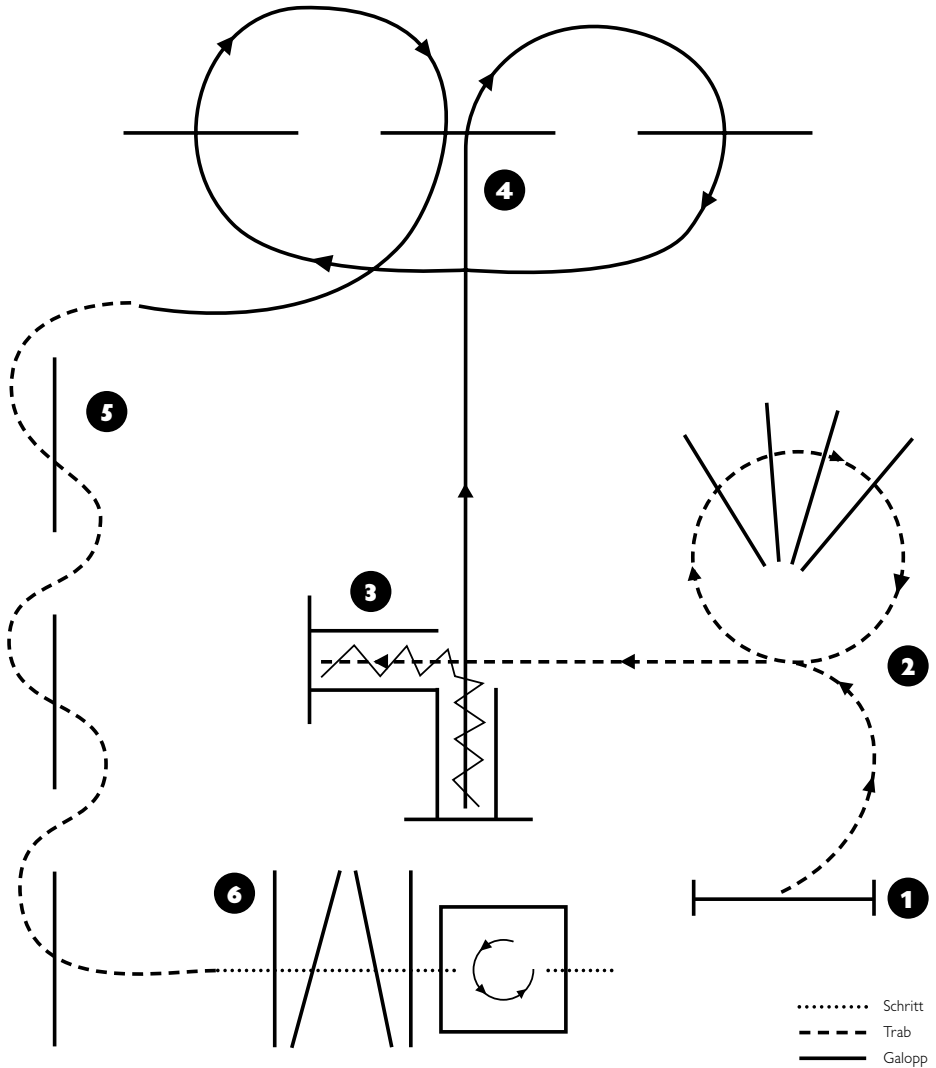

1 Tor
2 Jog über Stangen

3 Jog ins L. Back, im Rechtsgalopp raus
4 Galopp über Stangen

5 Jog über Stangen
6 im Schritt über die Stangen

7 Box, Linksrehung, im Schritt raus

Reining

AQHA REINING PATTERN 10

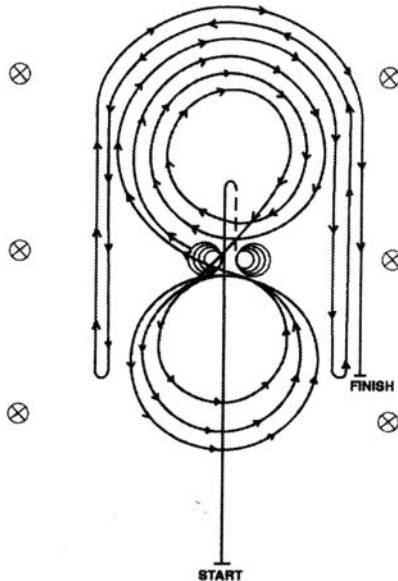

1. Schneller Galopp bis hinter den Mittelmarker und dann einen Sliding Stop. Rückwärts richten bis zur Mitte der Arena oder mindestens 3 Meter. Verharren.
2. Vier Spins rechts herum.
3. Vier und ein Viertel Spins links herum, so dass das Pferd dann zur linken Seite der Arena blickt. Verharren.
4. Beginnend im Rechtsgalopp, reite drei Zirkel nach rechts: die ersten zwei Zirkel groß und schnell; den dritten Zirkel klein und langsam. Galoppwechsel in der Mitte der Arena.
5. Reite drei Zirkel nach links: den ersten Zirkel klein und langsam; die nächsten zwei Zirkel groß und schnell. Galoppwechsel in der Mitte der Arena.
6. Beginne einen großen, schnellen Zirkel nach rechts, schließe diesen Zirkel aber nicht. Schneller Galopp an der rechten Seite der Arena entlang bis hinter den Mittelmarker und dann, mindestens 6 Meter von der Bande entfernt, einen Roll Back nach links – kein Verharren.
7. Reite um den vorangegangenen Zirkel, schließe diesen Zirkel aber nicht. Schneller Galopp entlang der linken Seite der Arena bis hinter den Mittelmarker und dann, mindestens 6 Meter von der Bande entfernt, einen Roll Back nach rechts – kein Verharren.
8. Reite wieder um den vorangegangenen Zirkel, schließe diesen Zirkel aber nicht. Schneller Galopp entlang der rechten Seite der Arena bis hinter den Mittelmarker und dann, mindestens 6 Meter von der Bande entfernt, einen Sliding Stop. Verharren, um das Ende der Aufgabe anzuzeigen.

Der Reiter muss beim dafür bestimmten Richter die Zäumung abnehmen.

Reining

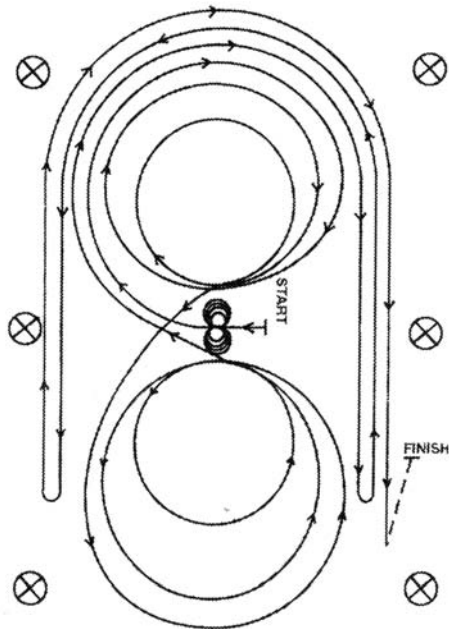

AQHA REINING PATTERN 8

Das Pferd muss vor Beginn der Aufgabe Schritt gehen oder anhalten.

Beginne in der Mitte der Arena mit Blickrichtung zur linken Bande (Begrenzung).

1. Vier Spins links herum.
2. Vier Spins rechts herum. Verharren.
3. Beginnend im Rechtsgalopp, reite drei Zirkel nach rechts: den ersten Zirkel groß und schnell; den zweiten Zirkel klein und langsam, den dritten Zirkel groß und schnell. Galoppwechsel in der Mitte der Arena.
4. Reite drei Zirkel nach links: den ersten Zirkel groß und schnell; den zweiten Zirkel klein und langsam, den dritten Zirkel groß und schnell. Galoppwechsel in der Mitte der Arena.
5. Beginne einen großen, schnellen Zirkel nach rechts, schließe diesen Zirkel aber nicht. Schneller Galopp an der rechten Seite der Arena entlang bis hinter den Mittelmarker und dann, mindestens 6 Meter von der Bande entfernt, einen Roll Back nach links – kein Verharren.
6. Reite um den vorangegangenen Zirkel, schließe diesen Zirkel aber nicht. Schneller Galopp entlang der linken Seite der Arena bis hinter den Mittelmarker und dann, mindestens 6 Meter von der Bande entfernt, einen Roll Back nach rechts – kein Verharren.
7. Reite wieder um den vorangegangenen Zirkel, schließe diesen Zirkel aber nicht. Schneller Galopp entlang der rechten Seite der Arena bis hinter den Mittelmarker und dann, mindestens 6 Meter von der Bande entfernt, einen Sliding Stop. Mindestens 3 Meter Rückwärts richten. Verharren, um das Ende der Aufgabe anzuzeigen.

Der Reiter muß beim dafür bestimmten Richter die Zäumung abnehmen.

Reining

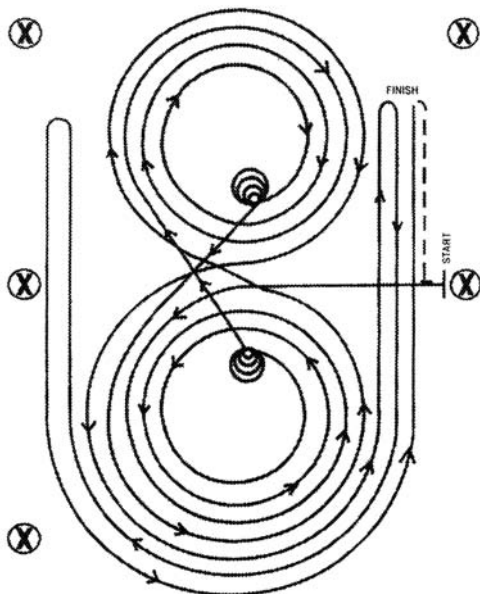

AQHA REINING PATTERN 5

Das Pferd muss vor Beginn der Aufgabe Schritt gehen oder anhalten.

Beginne in der Mitte der Arena mit Blickrichtung zur linken Bande (Begrenzung).

1. Beginne im Linksgalopp, reite drei Zirkel nach links: die ersten zwei Zirkel groß und schnell, den dritten Zirkel klein und langsam. Stop in der Mitte der Arena.
2. Vier Spins links herum. Verharren.
3. Beginne im Rechtsgalopp, reite drei Zirkel nach rechts: die ersten zwei Zirkel groß und schnell, den dritten Zirkel klein und langsam. Stop in der Mitte der Arena.
4. Vier Spins rechts herum. Verharren.
5. Beginnend im Linksgalopp, reite einen großen, schnellen Zirkel nach links. Galoppwechsel in der Mitte der Arena, reite einen großen, schnellen Zirkel nach rechts und Galoppwechsel in der Mitte der Arena (Figur 8).
6. Reite um den vorangegangenen Zirkel nach links, schlieÙe diesen Zirkel aber nicht. Schneller Galopp entlang der rechten Seite der Arena bis hinter den Mittelmarker und dann, mindestens 6 Meter von der Bande entfernt, einen Roll Back nach rechts – kein Verharren.
7. Reite um den vorangegangenen Zirkel, schlieÙe diesen Zirkel aber nicht. Schneller Galopp entlang der linken Seite der Arena bis hinter den Mittelmarker und dann, mindestens 6 Meter von der Bande entfernt, einen Roll Back nach links – kein Verharren.
8. Reite wieder um den vorangegangenen Zirkel, schlieÙe diesen Zirkel aber nicht. Schneller Galopp entlang der rechten Seite der Arena bis hinter den Mittelmarker und dann, mindestens 6 Meter von der Bande entfernt, einen Sliding Stop. Mindestens 3 Meter Rückwärts richten. Verharren, um das Ende der Aufgabe anzuzeigen.

Der Reiter muss beim dafür bestimmten Richter die Zäumung abnehmen.